

# Führungsschienen-Endverschlüsse

## Vorbau-Rollladen

### Allgemeine Hinweise Endschienen:

- Bei Rollladen-Panzer A 36, A 44, A 53, K 36 und V 36 Endschiene standardmäßig ohne Dichtungskeder



Abb. 80: Endschienen

# Endschiene mit Verriegelung/Anschlagwinkel Vorbau-Rollladen

## Hinweis:

Für alle Antriebe, inkl. Elektromotor mit Drehmomentabschaltung möglich.

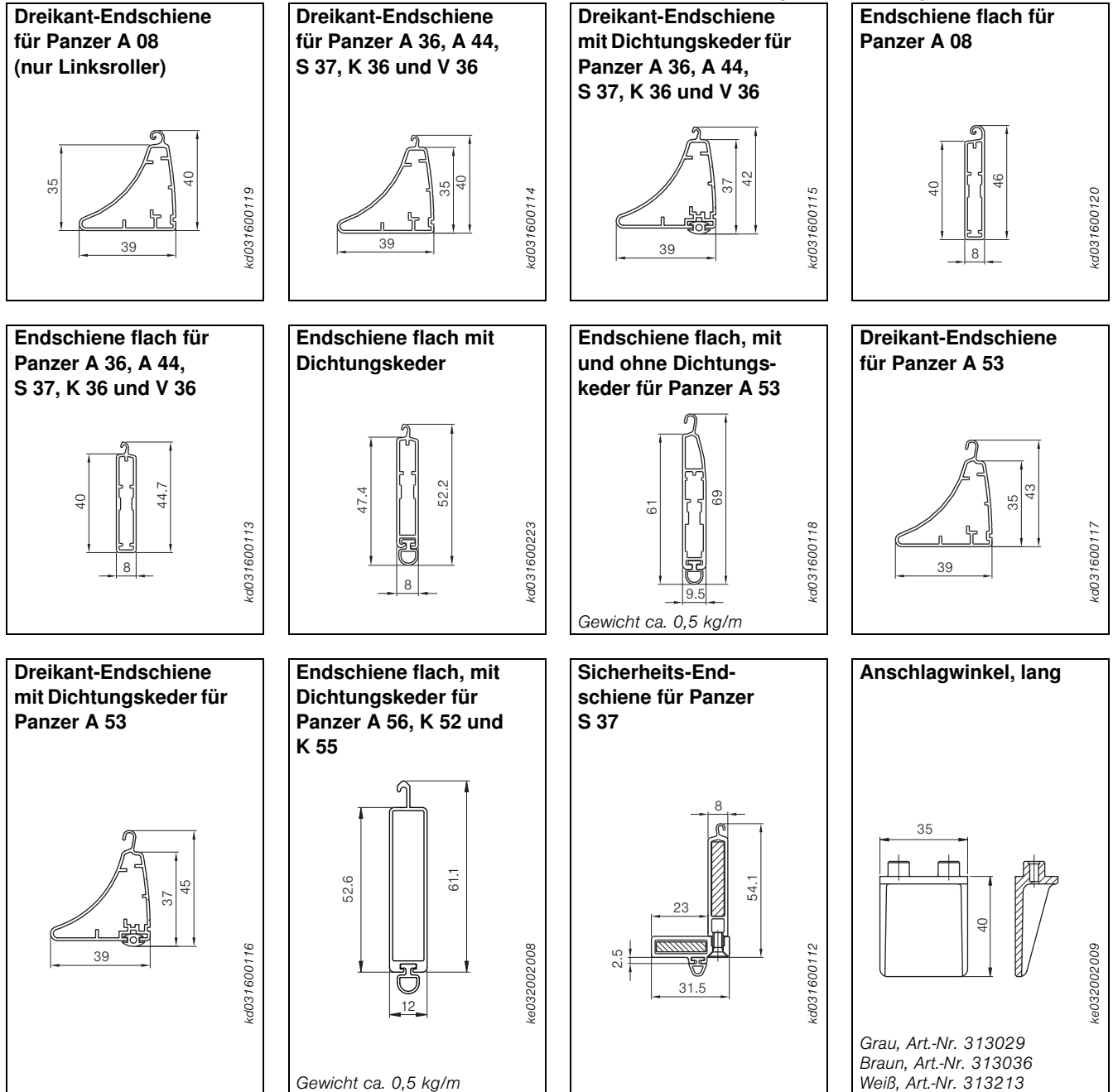
## Flache Endschiene mit Verriegelung

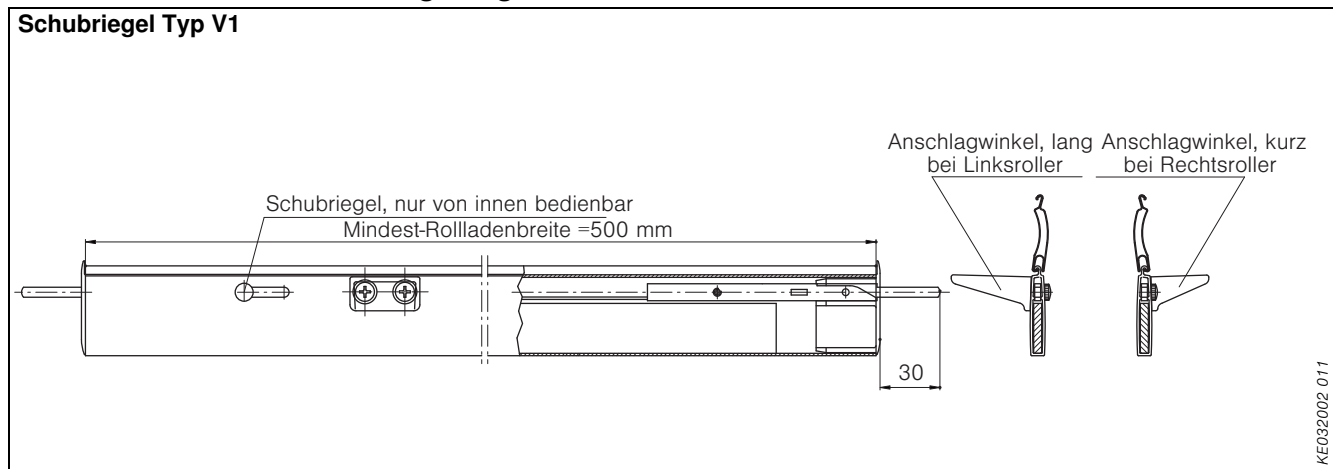

Abb. 81: Schubriegel

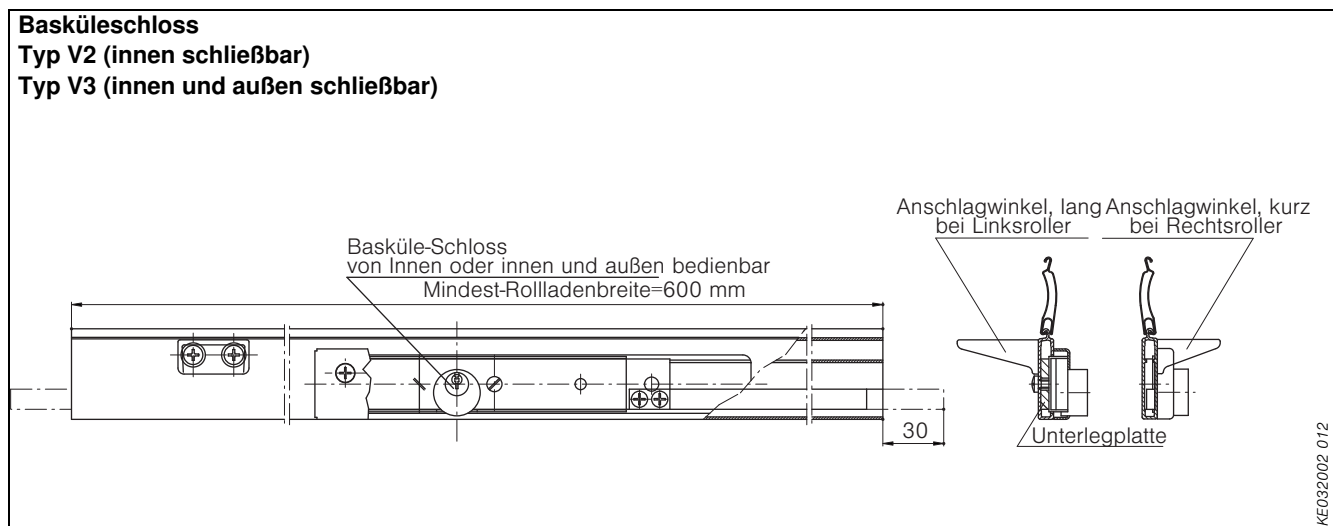

Abb. 82: Basküleschloss